

# Cerradura

Manual de

S2-TB

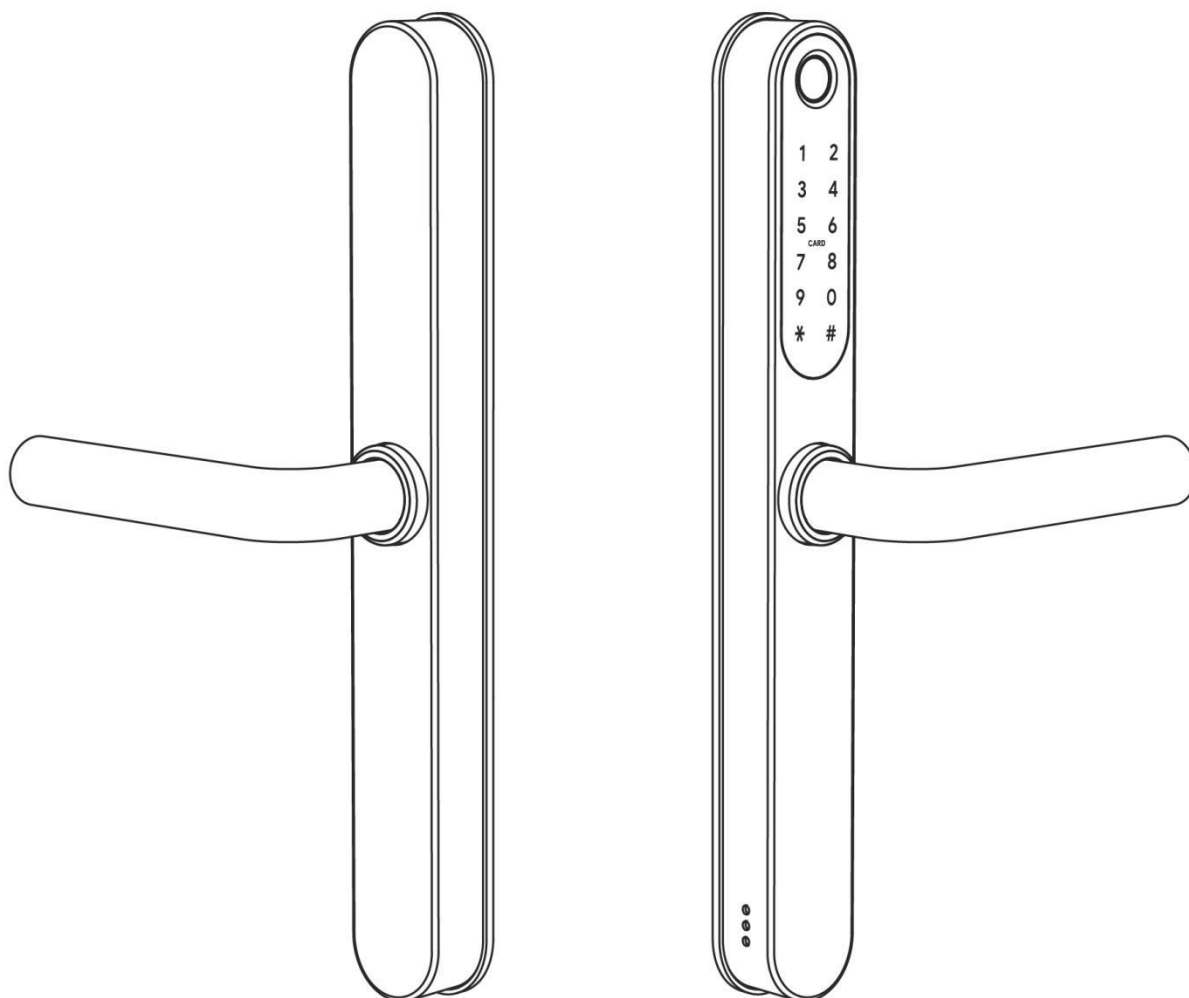

## Atención especial:

1. Las llaves mecánicas hay que mantenerlas fuera, en caso de que se bloqueen las puertas, se usarán las llaves.
2. Reemplace la batería cuando se avise de bajo voltaje.
3. Lea este manual cuidadosamente antes de la instalación y guárdelo para futuras referencias..

# 1. Introducción

## 1.1. Estructura de la cerradura

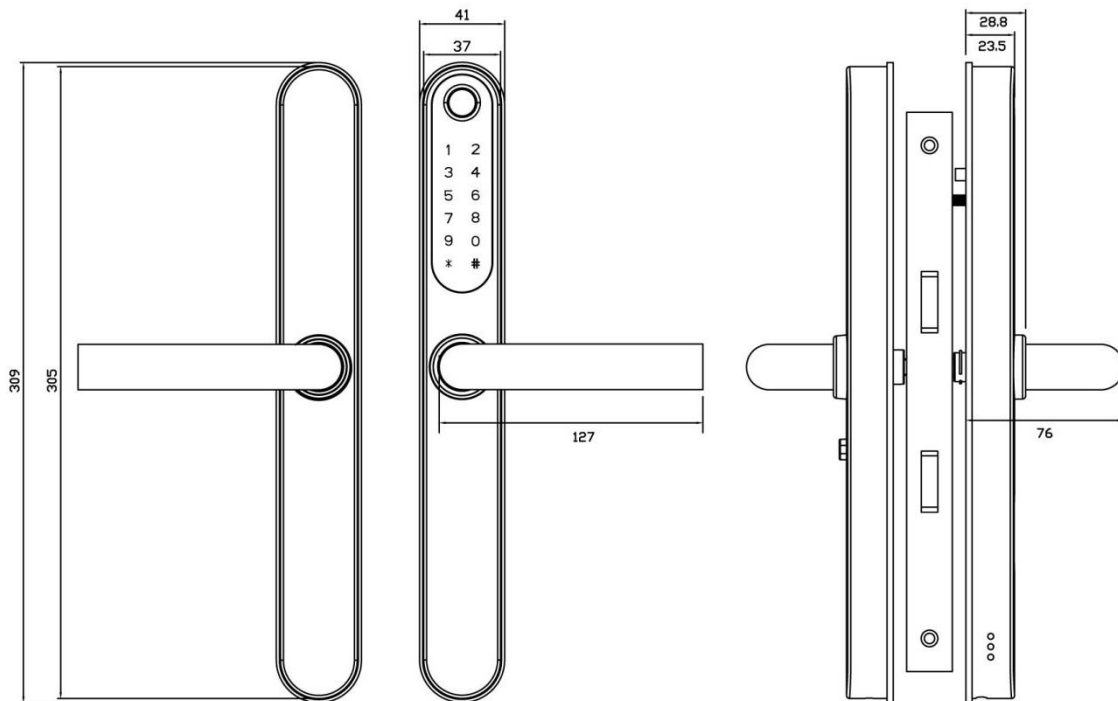

## 1.2. Lista de embalaje



Compruebe el siguiente dibujo para comprobar si el paquete contiene todas las piezas

| NO. | Name              | Qty | NO. | Name   | Qty |
|-----|-------------------|-----|-----|--|-----|
| 1   | Panel frontal     | 1   | 9   | M5*30mm Tornillo                                       | 2   |
| 2   | Panel trasero     | 1   | 10  | M5*35mm Tornillo                                       | 2   |
| 3   | mortaja           | 1   | 11  | M5*30mm Tornillo                                       | 2   |
| 4   | Tarjeta           | 3   | 12  | M5*40mm Tornillo                                       | 2   |
| 5   | Llave mecánica    | 2   | 13  | Tornillos deslizantes:M5*11mm                          | 2   |
| 6   | Manual de usuario | 1   | 14  | Tornillos mortaja:M5*10mm<br>(Para puerta de aluminio) | 4   |
| 7   | 57MM Eje cuadrado | 1   | 15  | Tornillos mortaja:M4*20mm<br>(Para puerta de madera)   | 5   |
| 8   | 67MM Eje cuadrado | 1   | 16  | muelle   | 1   |

### 1.3. Características técnicas

|                        |  |                                  |   |
|------------------------|--|----------------------------------|---|
| Adecuado para modelos  | S2-TB  | Puertas aplicables               | Puerta de aluminio<br>Puerta de madera          |
| Materiales             | Asa: SS304<br>Tablero: SS304   | Working Voltage                  | 6V/4x AA Baterías                               |
| Peso del bloqueo       | 2KG  | Grosor de la puerta para adaptar | 35-60mm   |
| Desbloqueo             | Bluetooth<br>Huellas(opcional)<br>Contraseña<br>Tarjeta<br>Llaves mecanicas<br>Gateway(opcional) | Capacidad de datos               | Huellas: 200<br>Contraseña: 150<br>Tarjeta: 200 |
| Color                  | Plata<br>Negro   | Temperatura de trabajo           | -10°C-55°C                                      |
| Alarma de bajo voltaje | Menos que 4.8V   | Humedad de trabajo               | 0-95%   |

### 1.4. Inicialización del sistema

Abra la placa de la cubierta del panel frontal, mantenga presionado el botón "Reset" en el panel posterior durante 5 segundos, presione "000 #" y la inicialización se completará

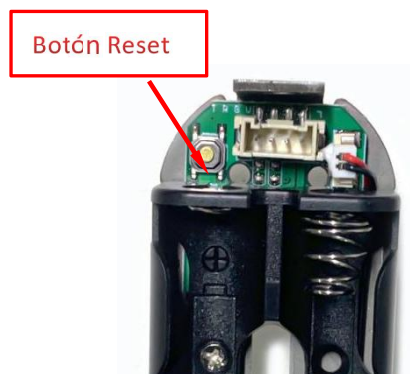

### 1.5. Reemplazar batería

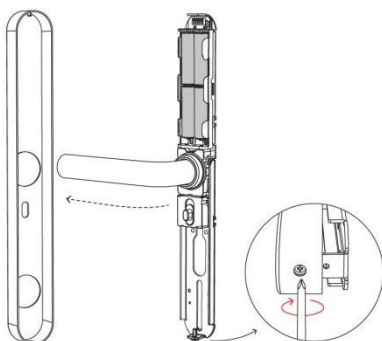

Afloje los tornillos en la parte inferior del panel posterior en el sentido de las agujas del reloj

## 2.Instalación

### 2.1Gire el mango

**Aviso:** Ajuste la manija de acuerdo con la dirección en la que abre la puerta.

#### Para el panel frontal:

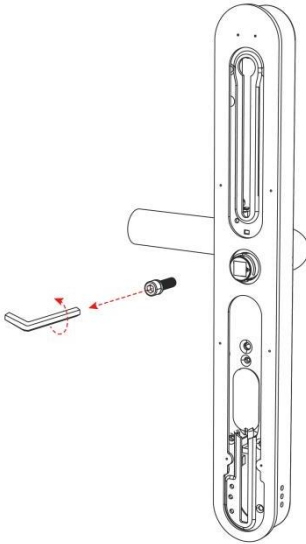

1.Gire el mango en el panel frontal y afloje los tornillos del mango en sentido contrario a las agujas del reloj

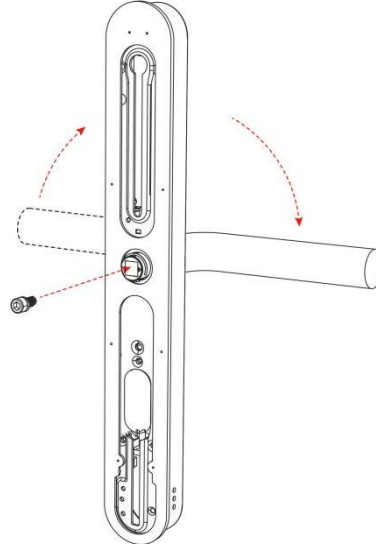

2.Gire el asa

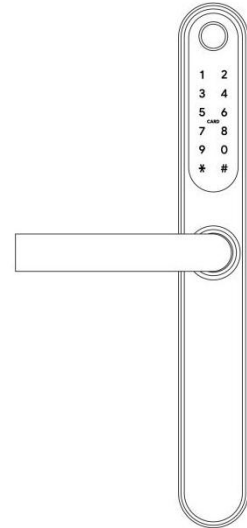

3. Después de ajustar la dirección del mango, insértelo en el asiento del mango y vuelva a bloquear el tornillo del mango para completar el giro

---

#### Para el panel posterior:

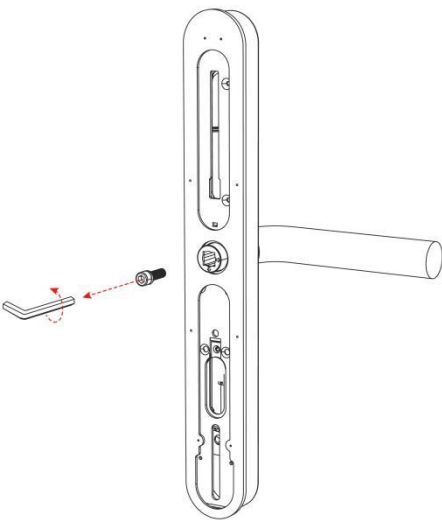

1.Gire el mango en el panel frontal y afloje los tornillos del mango en sentido contrario a las agujas del reloj

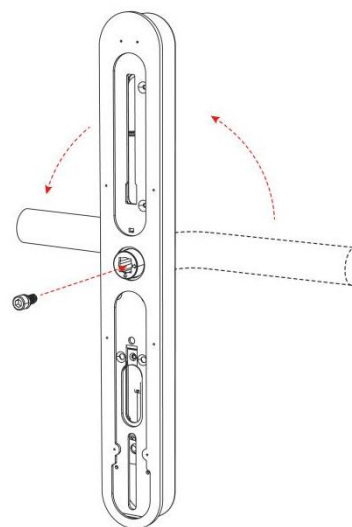

2.Gire el asa

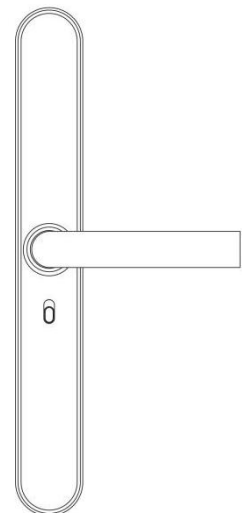

3. Después de ajustar la dirección del mango, insértelo en el asiento del mango y vuelva a bloquear el tornillo del mango para completar el giro

## 2.2. Diagrama de instalación (For 3585)

### Paso 1 Instalar mortaja

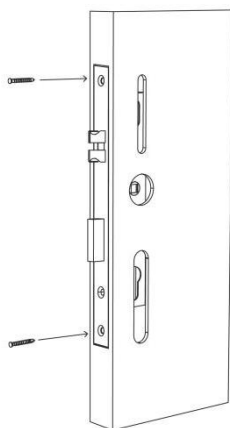

Inserte el tornillo en el orificio y fíjelo

### Paso 2 Instale la carcasa de tornillo deslizante y el eje cuadrado

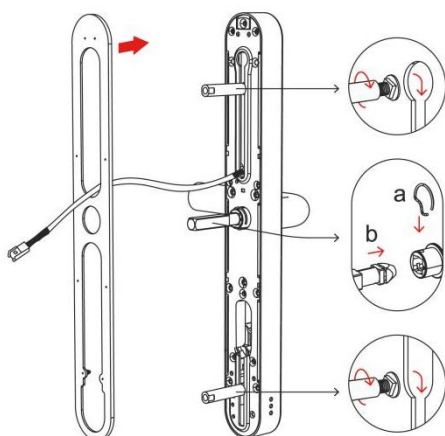

1. Elija el tornillo adecuado para el grosor de la puerta, instalela en el panel frontal

2. Instalar goma impermeable en los orificios

3. Instale el eje cuadrado, coloque el clip en U, la flecha tiene que estar en la misma dirección del mango

### Paso 3 Instalar el panel frontal

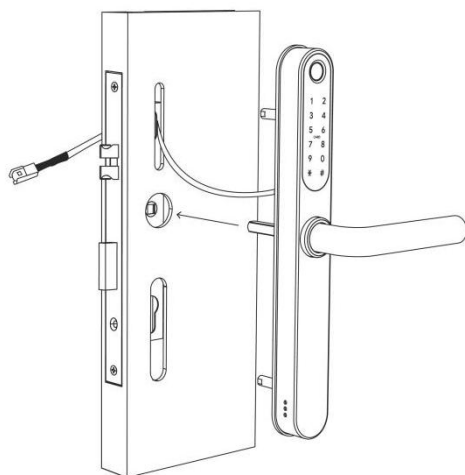

Alinee el panel frontal de los accesorios instalados con los orificios de la Puerta e instale

### Paso 4 Instalar el panel posterior

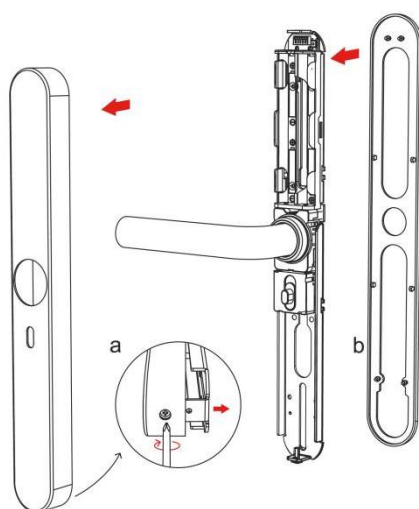

Instale la otra almohadilla impermeable en el panel posterior

### Paso 5 Conecte los cables de los paneles frontal y posterior

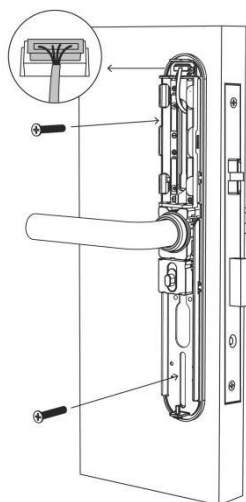

1. Fije los paneles frontal y posterior con tornillos adecuados para el grosor de la puerta
2. Conecte el cable de alimentación frontal al panel posterior

### Paso 6 Instalar la batería

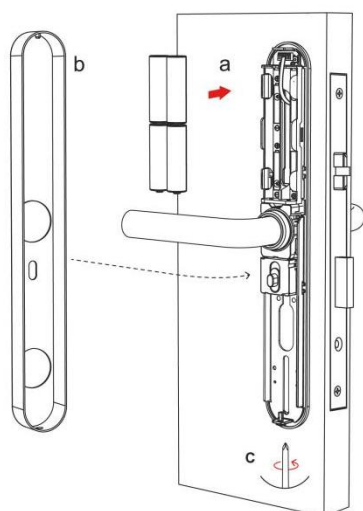

1. Instale 4 pilas AA
2. Instale la tapa de la batería

# 3. Operativa

## 3.1. Registro



El software (versión iOS) se puede descargar desde la tienda de aplicaciones, y la versión de Android se puede descargar desde la tienda de aplicaciones de Google Play.

## 3.2. Conecte el dispositivo al teléfono

- 1) Por favor escanee el código QR para descargar la aplicación
- 2) También puede buscar Padlock en la tienda de aplicaciones (Google Play) para descargar
- 3) Registre una nueva cuenta (número de teléfono o correo electrónico) o inicie sesión con una cuenta existente.
- 4) Toque la pantalla de bloqueo para iluminar, haga clic en "+ Agregar bloqueo"
- 5) El candado cercano aparecerá en la pantalla del teléfono, haga clic en "+"
- 6) Cambie el nombre del candado
- 7) El bloqueo se agregó correctamente

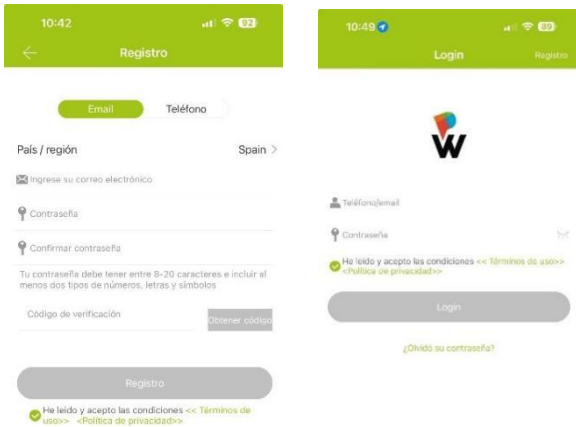

Los usuarios de Padlock pueden registrar la cuenta por teléfono móvil y correo electrónico, que actualmente son compatibles con 200 países y regiones del mundo. El código de verificación se enviará al teléfono móvil o correo electrónico del usuario, y el registro se realizará correctamente después de la verificación.

## 3.3. Agregar cerraduras

Padlock admite múltiples tipos de dispositivos. La aplicación debe agregar la cerradura después de ingresar al modo de agregar. Generalmente, una cerradura que no se ha agregado, siempre que se toque el teclado de bloqueo, entrará en el modo de agregar. La contraseña predeterminada es 123456 si no la agrega el teléfono

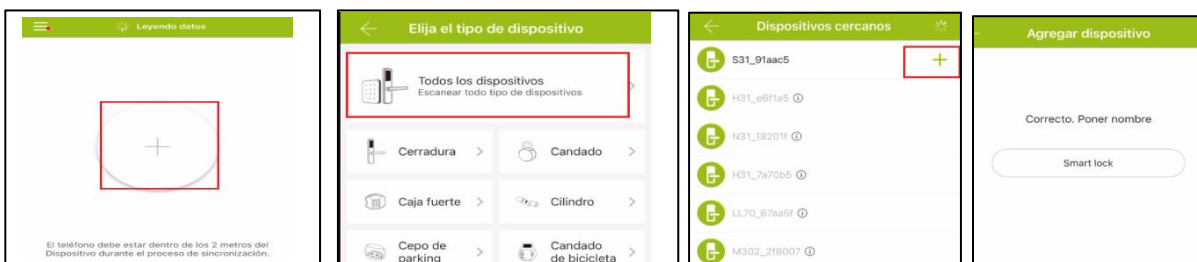

### 3.4. Gestión de usuarios

#### 3.4.1. Gestión de Bluetooth

Asegúrese de que no haya ningún problema con la comunicación Bluetooth. Después de conectar el teléfono a la cerradura de la puerta como se indica arriba, haga clic en "  " para desbloquear. (el teléfono tiene que estar a 2/3 metros de la cerradura de la puerta)

#### 3.4.2. Configuración del código de acceso

Los códigos de acceso también son una forma de desbloquear. Después de ingresar el código de acceso en el teclado bloqueado, presione el botón de desbloqueo en la esquina inferior derecha para desbloquear. Los códigos de acceso se dividen en permanentes, temporal, un uso, personalizado, y ciclico. (Puede compartir el código de acceso con otro usuario a través de WeChat, SMS, Email, Messenger, WhatsApp)



#### 3.4.3. Enviar e-Key

Haga clic en el botón "  " como se muestra en la figura, puede enviar la eKey a otros usuarios de Padlock para autorizar el desbloqueo (el receptor debe descargar la aplicación y configurar una cuenta) → Seleccione el formato de e-key (Temporizado, permanente, Único, Recurrente) → Ingrese la cuenta del destinatario de Padlock, establezca el nombre y la hora efectiva de la eKey, Puede elegir permitir el desbloqueo remoto o no permitir, administrador autorizado o no autorizado, como se muestra en la figura → Enviar → La cuenta del destinatario tiene permiso de desbloqueo Bluetooth

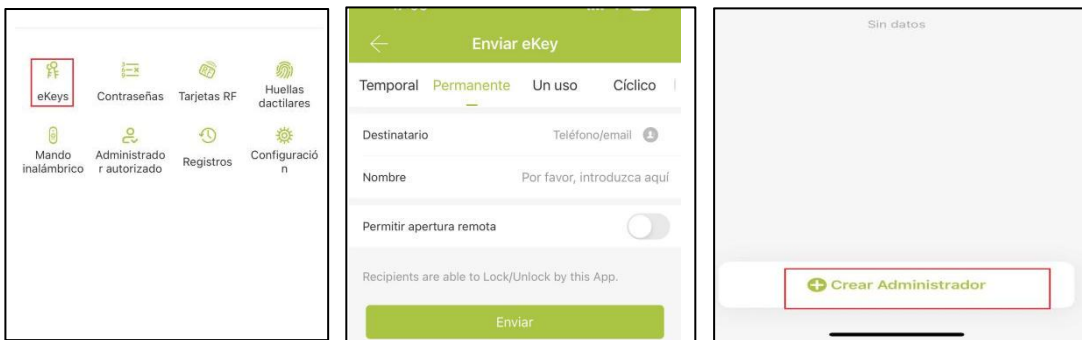



### 3.4.4. Agregar tarjeta

Admite la apertura de puertas a través de varias tarjetas IC. Antes de usar una tarjeta IC para abrir la puerta, primero debe agregarse. El proceso de adición debe ser realizado por la aplicación junto al candado. El período de validez del CI se puede establecer, puede ser permanente o puede estar limitado en el tiempo.



### 3.4.5. Agregar huella digital

La premisa de que se puede usar una huella digital para abrir una puerta es que primero debe agregarse. El proceso de adición debe ser realizado por la aplicación al lado del candado. Los datos de expiración de la huella digital se pueden configurar, pueden ser permanentes o pueden ser limitados. Después de configurar, puede modificar su período de validez.



### 3.4.6. Gestión de llaves electrónicas

Click  eKeys El administrador puede eliminar ekey, restablecer ekey, enviar y ajustar el ekey, mientras que puede buscar en el registro de bloqueo.

### 3.4.7. Gestión de códigos de acceso

Click  " . Todas las contraseñas generadas se pueden ver y administrar en el módulo de administración de contraseñas. Esto incluye un cambio de contraseña, eliminación de contraseña, restablecimiento de contraseña y registro de desbloqueo de contraseña.

### 3.4.8. Desbloquear registros

Clic "  " "Puede consultar su registro de desbloqueo como se muestra en la figura

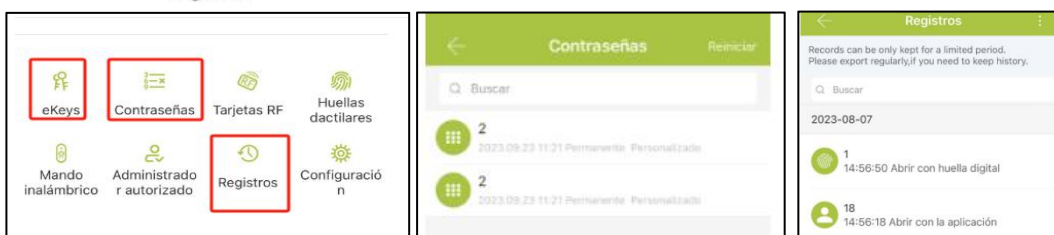

### 3.5. Administración de gateways (opcional)

El bloqueo TT se conecta directamente a través de Bluetooth, por lo que no es atacado por la red. La puerta de enlace es un puente entre las cerraduras inteligentes y las redes WIFI domésticas. A través de la puerta de enlace, el usuario puede ver y calibrar de forma remota el reloj de bloqueo, leer el registro de desbloqueo. Mientras tanto, puede eliminar y modificar la contraseña de forma remota .

#### 3.5.1. Agregar Gateway

##### Esdado de la luz



Cuando la puerta de enlace está encendida:

- La luz parpadea alternativamente en rojo y azul: Modo de espera, listo para emparejar
- Luz azul: modo de trabajo
- Luz roja: fallo de red

##### Emparejar gateway con la App

1. Active la App

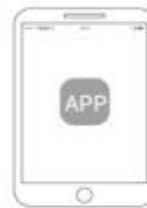

2. Presione "≡"



3. Seleccione gateway



4. Seleccione G2



5. Conecte la puerta de enlace y enciéndala, mientras la luz parpadea alternativamente en rojo y azul



7. Agregar gateway



8. Seleccione la red y complete la contraseña



6. Presione el signo "+"



9. Completado

⚠ Aviso: Si se agota el tiempo, apáguelo e inténtelo de nuevo

#### 3.5.2. Manual

Después de un corto período de tiempo, puede ver qué cerraduras están en su cobertura en la aplicación. Una vez que la cerradura está enlazado al gateway, la cerradura se puede administrar a través del gateway.

## 4.Preguntas más frecuentes

|  |   |
|--|---|
| 1) ¿Cómo leer los registros de operación?  | En los Registros de la interfaz principal. .  |
| 2) ¿Por qué no puedo desbloquearlo después de abrir el modo de paso?   | Debe realizar una verificación de desbloqueo en cualquier método, luego el modo de paso entrará en vigencia.  |
| 3) ¿Cuál es el propósito de Auto Lock?   | Puede establecer cuánto tiempo bloquear después del desbloqueo  |
| 4) Después de la instalación, el teclado con detección táctil, la pantalla está sin respuesta  | <p>a) En este caso, primero verifique que los electrodos positivo y negativo de la batería se hayan instalado al revés o si la batería tiene suficiente potencia</p> <p>b) Retire el panel posterior y vea si está conectado.</p> <p>c) Para eliminar la situación anterior, debe quitar la cerradura, verificar si los cables del cuerpo de la cerradura están apretados y volver a cablear.</p> |
| 5) No se puede registrar la huella digital   | <p>Revise los dedos que no tengan suciedad, Revise el cabezal de huellas dactilares en la cerradura para detectar que no haya manchas de suciedad, aceite, etc...</p> <p>Compruebe si la huella digital funciona correctamente (Presione para ver si hay alguna respuesta).</p>   |
| 6) ¿Cuál es la razón por la que la cerradura inteligente consume energía rápida?   | <p>a) Gran consumo de energía en espera</p> <p>b) Cortocircuito</p>   |
| 7) No hay respuesta a presionar la manija fuera de la puerta, y normalmente hay desbloqueo dentro de la puerta, pero la verificación es normal y el motor está normal. | Puede ser que la dirección del triángulo en el embrague esté erróneo, verifique la posición.  |
| 8) ¿Cuántas veces se bloqueará la contraseña?<br>¿Cuánto tiempo está bloqueado?  | Si ingresa la contraseña incorrecta más de 5 veces seguidas, el teclado se bloqueará por 5 minutos, utilice otros métodos para abrir la puerta  |

# Garantía

Nombre del cliente: \_\_\_\_\_

Telefono del cliente \_\_\_\_\_

Fecha de compra: \_\_\_\_\_

Nombre del producto: \_\_\_\_\_

Modelo de producto: \_\_\_\_\_

## Nota:

1. Guarde esta tarjeta para que pueda usarla cuando necesite servicio de garantía.
2. Le ofrecemos una garantía de un año a partir de la fecha de compra.
3. Este servicio de garantía es válido para clientes de cualquier país del mundo.